

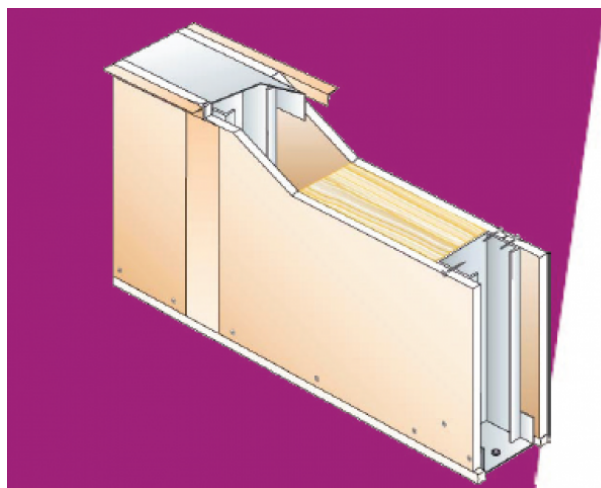

FICHE COMPLÈTE
sur materiaux.archi

CLOISONS - DOUBLAGES - ISOLATION

Cloison de distribution D98/62 Xtra S WAB pour locaux très humides EB+C et EC -49dB



Description

Fourniture et pose d'une cloison de distribution non porteuse de type D98/62 Xtra S WAB adaptée aux locaux très humides EB+C et EC, ou techniquement équivalent, constituée de 2 plaques de plâtre PRÉGYWAB BA18 S, composées d'un coeur spécialement formulé et d'un parement non tissé hydrofugé renforcé, vissées sur une ossature métallique M62-35 Xtra WAB avec incorporation d'une laine minérale.

Description des coloris

Finition : traitement des joints, angles, cueillies par bande pour joints en grille de verre et enduit très résistant à l'humidité de marque équivalente aux autres composants de la cloison

Caractéristiques techniques

Parement 1	1 plaque de plâtre PRÉGYWAB BA 18 S (HI - reprise d'eau < 3%)
Epaisseur	98.00 mm
Parement 2	1 plaque de plâtre PRÉGYWAB BA 18 S (HI - reprise d'eau < 3%)
Niveau de dureté	plaques classées I (HD) suivant la norme NF EN 520
Homologation	système relevant d'un DTA en vigueur
Hauteur	3.00 m
Masse surfacique	34.00 kg/m ²

Documentations

Disponibles en téléchargement sur materiaux.archi

 [Description du système](#)

 [Fiche technique](#)

 [Documentations WAB](#)

Mise en oeuvre

Disponibles en téléchargement sur materiaux.archi

Aucun fichier